

ELLIET®

MANUAL

E 501



Acest manual conține informații practice despre utilizarea și întreținerea mașinii dumneavoastră. Citiți-l cu atenție și păstrați-l în siguranță pentru referințe ulterioare.



Vă rugăm să păstrați, de asemenea, factura de achiziție sau chitanța împreună cu această broșură.



Înregistrați-vă produsul online pe www.eliyet.eu

© ELIET

Copyright 2008 ELIET. Toate drepturile rezervate. Textele, imaginile și alte informații din acest manual sunt protejate de drepturi de autor, precum și de alte drepturi de proprietate intelectuală. Prin urmare, nimic din acest manual nu poate fi utilizat în scopuri comerciale sau în alte scopuri. Anumite părți din acest manual sunt, de asemenea, protejate de drepturile de autor deținute de furnizorii Eliet.

1. Introducere



Engleza

1.1 Citiți cu atenție acest manual de utilizare

Mașinile ELIET sunt proiectate pentru o utilizare sigură și fiabilă dacă sunt operate în conformitate cu instrucțiunile furnizate. Citiți cu atenție aceste instrucțiuni de utilizare înainte de a utiliza mașina.

Nerespectarea acestui lucru poate duce la vătămări personale sau deteriorarea echipamentului.

1.2 Date de identificare – Scarificator ELIET E501

Notați datele de identificare referitoare la aparatul dvs. în casetele de text:

Număr tip:

MA

Motor :

Număr de serie :

Anul fabricației:

20

2. Garantie



2.1 Card de garanție

Pentru a fi eligibil pentru a obține garanție, trebuie să trimiteți cardul de garanție completat în termen de o lună de la data achiziției la adresa menționată mai jos:

Clienți europeni:

ELIET EUROPE NV

Diesveldstraat 2

B-8553 Otegem 15204 Pittsburgh (PA)

Tel (+32)(0)56 77 70 88 - Fax (+32)(0)56 77 52 13 Tel (+001) 412 367 5185 - Fax (+001)412 774 1970 E-mail: service@eliet. eu, www.elietusa.eu e-mail: usinfo@elietusa.eu

Clienții din SUA:

ELIET USA Inc.

3361 Stafford street (biroul B)

găsiți adresa și numărul de telefon al distribuitorului ELIET în țara dvs.

3. Bun venit



Bun venit în familia de utilizatori ELIET.

Vă mulțumim pentru încrederea acordată ELIET și suntem convingși că ați achiziționat cea mai bună mașină. Durata de viață a mașinii dumneavoastră ELIET depinde în mare măsură de modul în care aveți grijă de mașina dumneavoastră. Acest manual și manualul motorului incluse vă vor ajuta pe drum. Dacă urmați instrucțiunile și sugestiile din aceste manuale, mașina dumneavoastră ELIET va funcționa foarte mult timp în stare optimă. Citiți cu atenție acest manual înainte de a utiliza mașina. Acest lucru vă va împiedica să utilizați dispozitivul incorect. Pentru propria dumneavoastră siguranță, vă rugăm să respectați instrucțiunile de siguranță specificate în capitolul corespunzător. Chiar dacă sunteți bine familiarizat cu operarea unor astfel de echipamente, este totuși recomandabil să citiți cu atenție aceste pagini. Toate echipamentele și mașinile ELIET sunt permanent actualizate și îmbunătățite și, prin urmare, specificațiile mașinii dumneavoastră pot diferi ușor în ceea ce privește forma, tehnologia și accesoriile. Descrierile și datele tehnice din acest manual sunt exacte la momentul tipăririi. Este posibil ca anumite ilustrații și descrieri să nu fie aplicabile pentru echipamentul dvs. specific, ci se referă în schimb la o versiune diferită a aparatului. La rândul nostru, avem încredere că veți înțelege că textele și ilustrațiile din acest manual nu pot da naștere niciunei revendicări. Dacă mai aveți întrebări după ce ați citit acest manual, vă rugăm să contactați dealerul dumneavoastră ELIET. Găsiți un dealer autorizat ELIET din apropierea dvs. pe www.elieta.eu.

ELIET LA SERVICIUL DVS

În timpul orelor de serviciu, biroul de asistență ELIET va depune toate eforturile pentru a răspunde la toate întrebările dvs.:

Clienți europeni: GMT +1:

van 8.00 u to 18.00 u

Tel: +32 56 77 70 88

Fax: +32 56 77 52 13

service@eliet.be

Clienți din SUA:

Tel (+001) 412 367 5185

Fax (+001) 412 774 1970

usinfo@elietusa.com

www.elietausa.com

4. Cuprins

1. Introducere.....	3
1.1 Citiți cu atenție acest manual de utilizare.....	3
- Scarificator E501.....	3
2. Garanție.....	3
2.1 Card de garanție.....	3
2.2 Date de identificare.....	3
2.3 Bun venit.....	4
4. Cuprins.....	5
5. Avertismente privind siguranța operatorului.....	6
5.1 Pentru informarea dumneavoastră.....	6
5.2 Atenție.....	6
5.3 Avertisment.....	6
5.4 Părți principale.....	7
5.5 Vedere de ansamblu.....	7
5.6 Motoare.....	8
5.7 Instrucțiuni de siguranță.....	9
5.8 Mesaje de siguranță.....	9
5.9 Caracteristici de siguranță.....	11
7.3 Instrucțiuni de siguranță.....	12
8. Atribuțiile dealer-ului.....	15
8.1 Des pachetarea mașinii.....	15
8.2 Poziționarea ghidonului.....	16
8.3 Alte sarcini.....	16
9. Instrucțiuni de utilizare.....	18
9.1 Verificări preliminare.....	18
9.2 Alimentația.....	18
9.3 Pregătirea antierului de lucru.....	19
9.4 Pornirea motorului.....	20
9.5 Operarea mașinii.....	20
9.6 Oprirea motorului.....	22
9.7 După terminarea lucrării.....	23
9.8 Tratarea gazonului după dezgropare.....	24
10. Transportul utilajului.....	25
10.1 Întreținere.....	26
11.1 Generalități.....	26
11.2 Program de întreținere.....	27
11.3 Lubrifianți.....	27
11.4 Verificări de rutină înainte de fiecare operațiune.....	27
11.5 Întreținere după 20 de ore de funcționare.....	31
12. Depozitarea aparatului.....	39
13. Specificații.....	40
14. Declarație de conformitate CE.....	41
15. Condiții de garanție.....	42

5. Avertismente privind siguranța operatorului

ELIET nu poate anticipa orice situație în care poate apărea un risc sau pericol. Prin urmare, avertismentele din acest manual de utilizare și etichetele de pe mașină nu sunt complete. Chiar dacă acest lucru va fi minim, un risc rezidual va fi întotdeauna prezent. Dacă aplicați o metodă de lucru, operațiune sau tehnică ca operator al mașinii care nu este recomandată în mod explicit de către ELIET, asigurați-vă în orice caz că aceasta nu va prezenta un pericol pentru cei din jur.



O serie de simboluri („Pentru informațiile dumneavoastră”, „Atenție”, „Avertisment”) sunt utilizate în acest manual de utilizare pentru a oferi informații suplimentare și pentru a evidenția pericolele.

5.1 Pentru informarea dumneavoastră



Pentru informarea dvs.:

Acest simbol este folosit pentru a vă atrage atenția asupra unor informații și/sau acțiuni specifice sau pentru a indica unde puteți găsi informații suplimentare referitoare la subiect.

5.2 Atenție



Prudență:

Această notificare identifică practici de siguranță pentru a preveni operarea incorectă care poate duce la vătămări corporale sau deteriorarea mașinii.

5.3 Avertisment



Avertisment:

Această notificare vă avertizează despre pericolul extrem de care trebuie să fiți conștient în aceste circumstanțe specifice.

Așa că rămâneți vigilenți, pentru a vă asigura propria siguranță.

Aceste mesaje de siguranță pot doar avertiza și nu pot elimina pericolul.

Folosirea bunului simț și respectarea instrucțiunilor cuprinse în acest manual sunt esențiale pentru prevenirea accidentelor.

6. Părți principale

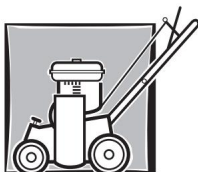

Engleza

Pentru a înțelege pe deplin conținutul acestui manual de utilizare, trebuie să cunoașteți pe deplin terminologia utilizată pentru descrieri. În acest capitol puteți găsi un set de piese identificate după nume. Este o idee bună să vă acordați timp pentru a studia mașina în prealabil pentru o mai bună înțelegere a descrierilor furnizate în acest manual de utilizare.

6.1 Vedere de ansamblu



1. Ghidon

2. Mâner de operare

3. Motor 4. Capac de

protecție a curelei 5.

Control continuu - continuu - înălțime

butoane

6. Clapetă de

noroi 7. Răzuitoare pentru roți

6.2 Motoare



Honda GC160 5 buc

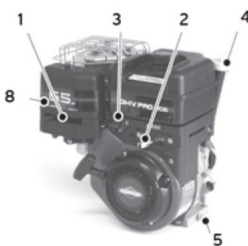

Briggs & Stratton 6,5 buc



Honda GX160 5,5 buc

1. Choke 2.
Controlul vitezei 3.
Comutator ON/OFF 4.
Capac de umplere a uleiului/joia 5.
Bu on de golire a uleiului 6.
Robinetul de combustibil

7. Evacuare 8.
Filtru de aer 9.
Bu on de alimentare
cu combustibil 10.
Condensator 11. Dispozitiv de protec ie la preaplin



Pentru informarea dumneavoastră: Toate referințele la față, spate/spate, stânga și dreapta din acest manual sunt din punctul de vedere al operatorului care stă în spatele mașinii și cu fața în direcția în care se deplasează mașina.



Pentru informarea dumneavoastră: Dealerul dumneavoastră ELIET vă rămâne la dispoziție pentru orice întreținere sau sfaturi, asigurându-vă că mașina dumneavoastră ELIET este întotdeauna în stare perfectă. Îl puteți contacta oricând pentru piese și lubrifianți originali ELIET. Aceste piese de service sunt fabricate după aceleași reguli stricte și măiestrie ca echipamentul original.



Prudență:
Pentru propria dumneavoastră siguranță, pe mașinile ELIET pot fi montate numai piese originale.

7. Instrucțiuni de siguranță



Engleza

7.1 Mesaje de siguranță

Mesajele de siguranță sunt indicate clar pe mașină cu autocolante sau pictograme în relief.

Sticker = Pericol!



Acest autocolant este lipit pe capacul de protecție a centurii și avertizează asupra pericolului de rănire a mâinilor. Țineți mâinile și picioarele departe de sub mașină atâta timp cât lamele se rotesc. Motorul trebuie oprit în caz de funcționare defectuoasă sau înainte de a începe întreținerea.

Articol nr. BQ 505 010 070

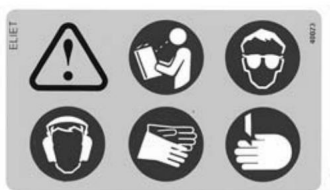

Acest autocolant este lipit pe mașină lângă motor. Acest autocolant oferă un rezumat al reglementărilor generale de siguranță prin utilizarea pictogramelor: 1. Înainte de a utiliza mașina, manualul trebuie citit și înțeles.

2. Trebuie purtate îmbrăcăminte de protecție adecvată (mănuși, ochelari de protecție, apărătoare pentru urechi) atunci când utilizați mașina.
3. Lucrul cu sau efectuarea întreținerii mașinii prezintă riscul de tăiere a rănilor la mâini. Rămâneți vigilenți și

precaut.

Articol nr. BQ 505 010 050

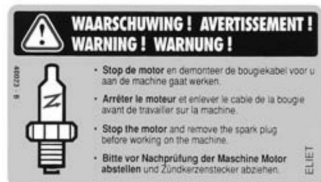

Acest autocolant este lipit pe mașină lângă motor. Acest autocolant indică operatorului că motorul trebuie oprit și capacul bujiilor trebuie îndepărtat înainte de a începe întreținerea mașinii.

Art nr: BQ 505 010 040

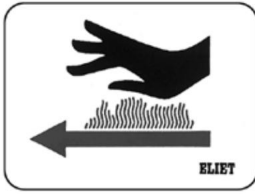

Acest autocolant este lipit lângă evacuare și avertizează operator pentru suprafețe fierbinti cu risc ridicat de arsuri.
Articol nr. BQ 505 010 060

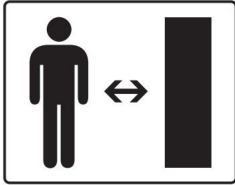

Acest autocolant este lipit lângă motor. Îi reamintește operatorului să țină cei din jur la distanță în timpul utilizării mașinii.

Articol nr. BQ 505 010 150



Acest autocolant este lipit pe capacul curelei de transmisie. Indică pericolul potențial care apare atunci când capacul este îndepărtat în timp ce motorul este pornit. Aparatul nu poate fi folosit niciodată fără capac. Motorul trebuie oprit în orice moment înainte de a scoate capacul.

Articol nr. BQ 505 010 130



Acest autocolant unic conține toate datele de identificare a mașinii.

- Anul fabricației
- Model
- Număr tip •
- Număr de serie
- Capacitate
- Greutate •

Nivel de zgomot ponderat A garantat În plus,
autocolantul poartă informațiile despre companie ale producătorului.
Autocolantul poartă sigiliul conformității cu standardele europene sub forma unei etichete CE.



Prudență:

Dacă din cauza curățării sau utilizării, etichetele de siguranță sau piesele care afișează informații de siguranță au fost deteriorate, îndepărtate sau devin ilizibile, acestea trebuie înlocuite imediat. Etichetele și piesele pot fi achiziționate de la orice dealer autorizat ELIET.

7.2 Caracteristici de siguranță



Mânerul de operare: Eliberarea mânerului de operare decuplează acționarea lamei din motor, provocând oprirea axei lamei.

Engleza



Compartiment din oțel și clapetă de noroi: Lamele sunt încapsulate într-un compartiment ferm din oțel; împreună cu clapeta de noroi oprește mușchiul, iarba și pietricelele să zboare în sus.



Capac de protecție a curelei: capacul asigură că toate părțile rotative ale șoferului care ar putea provoca răni sunt protejate în mod adecvat.



Apărătoare laterală a lamei: Un ecran între roți protejează picioarele operatorului împotriva contactului lateral cu lamele rotative.



Avertisment:

Nu încercați niciodată să ocoliți sau să dezactivați dispozitivele de siguranță.

Măsurile de siguranță au fost concepute pentru siguranța dumneavoastră.

Înainte de a utiliza mașina, operatorul trebuie să verifice dacă dispozitivul de siguranță funcționează corect.

Orice defecțiune trebuie reparată înainte de a utiliza mașina.

7.3 Instrucțiuni de siguranță

7.3.1 Reglementări generale de siguranță



Avertizare:

CELE MAI MULTE ACCIDENTE SUNT CAUZATE DE NEAGENTIE SAU DE COMPORTAMENT NESPUTENT.

- Proprietarul mașinii va păstra acest manual pe toată durata de viață a acestuia. Un ghid de referință pentru utilizator, acesta asigură, de asemenea, că mașina este utilizată și întreținută corect în orice moment. Consultați întotdeauna acest manual de instrucțiuni dacă aveți îndoieli cu privire la o operație pe care urmează să o efectuați.
- Dacă instrucțiunile menționate în acest manual nu vă sunt clare, nu ezitați să contactați dealerul dumneavoastră Eliet pentru explicații suplimentare. În plus, biroul de asistență ELIET vă stă la dispoziție în timpul programului de lucru pentru a vă răspunde la orice întrebări pe care le aveți (EU +32 56 77 70 88).



Pentru informații: Citiți și

manualul motorului furnizat cu mașina dumneavoastră. Conține sfaturi utile despre utilizarea și întreținerea corectă a motorului.

- Citiți capitolul destinat distribuitorului (vezi § 8; pagina 16) și verificați dacă mașina are fost livrat în conformitate cu instrucțiunile.
- Respectați cu atenție toate instrucțiunile de siguranță atunci când utilizați acest aparat ELIET. Asigurați-vă că citiți toate instrucțiunile despre modul de utilizare a mașinii. Toate aceste instrucțiuni sunt pentru propria dumneavoastră siguranță.
- Obțineți sfaturi de la dealer sau de la un alt profesionist atunci când cumpărați mașina. • Citiți și respectați toate mesajele de siguranță etichetate pe mașină. • Respectați întotdeauna reglementările aplicabile ale Inspectoratului Muncii pentru a evita accidentele. • Sub nicio condiție, designul original al mașinii nu poate fi modificat fără acordul explicit și scris al ELIET EUROPE NV (Belgia).

7.3.2 Utilizare atentă și adecvată

- Gândiți-vă la ceea ce faceți de fiecare dată când utilizați mașina. Nu fi tentat să lași rutina să-ți stingă atenția. Nu acționați niciodată impulsiv sau prin reflex.
- În ciuda caracteristicilor extinse de siguranță, nu căutați situații periculoase. • Această mașină servește la slăbirea și îndepărtarea mușchiului și a părșii care cresc pe stratul inferior al gazonului dvs. și trebuie folosit numai în acest scop.
- Desprinderea este o operație de suprafață. Lamele trebuie să atingă doar suprafața superioară. Adâncimea maximă a lamei este de 2 milimetri. O setare prea adâncă a lamei crește riscul de spargere a lamelor și de uzură crescută.

ELIET nu își asumă răspunderea pentru daunele rezultate din setările incorecte ale lamei.

- Desprinderea trebuie efectuată numai în direcția de mers înainte. Având în vedere siguranța generală, ELIET sfătuiește desprinderea în sens invers. • Nu desprindeți niciodată când solul este înghețat. • Este recomandat să lucrați un gazon uscat. Gazonul umed crește riscul de accidente; îngrijire suplimentară este

necesar în aceste împrejurări.

- Dacă gazonul este prea deshidratat după o perioadă de secetă, nu se recomandă dezgroparea. Praful generat de gazon ar crește uzura mașinii. În plus, dezlipirea ar avea un efect negativ asupra gazonului. • Nu lucrați niciodată când intensitatea luminii este sub 500 Lux. • Mașina nu poate fi utilizată niciodată ca mijloc de transport pentru persoane sau încărcături. • Efectuați o inspecție amănunțită a zonei în care va fi utilizată mașina. Scoateți bețișoarele,

pietre, fire și resturi, dar țineți cont și de cablurile electrice, conductele de apă, capete de stropire, capacele de scurgere etc.

- Lamele trebuie decuplate imediat ce mașina este scoasă de pe gazon și împinsă pe o suprafață tare. Când parcurgeți distanțe mai mari pe o suprafață dură, motorul trebuie oprit și el.
- Utilizați mașina într-un mod sigur pentru mediu:
 - Evitați să porniți mașina fără a o folosi în mod activ. • Evitați vărsarea benzinei în timpul realimentării. • Întrețineți motorul în mod regulat pentru a menține o combustie optimă.

7.3.3 Responsabilitățile operatorului

- Se presupune că toate persoanele care folosesc mașina sunt pe deplin familiarizate cu instrucțiunile de siguranță. Operatorul are întreaga răspundere pentru utilizarea mașinii față de sine și față de terți.
- Operatorul acestei mașini este considerat suficient de matur și cu suficient bun simț pentru a lua singur decizii.
- Aparatul nu poate fi operat de minori. Acest lucru nu se aplică tinerilor de peste 16 care învață să opereze mașina sub supravegherea unui operator cu experiență. Acest manual trebuie citit înainte de utilizare.
- Copiii (sub 16 ani) și animalele trebuie ținute la o distanță sigură (10 m) de mașinărie.
- ELIET sfătuiește să nu împrumuți mașina altor persoane, dar dacă acest lucru se întâmplă, ar trebui să fie împrumutat numai persoanelor care îl cunosc. Subliniați întotdeauna pericolele potențiale pentru utilizator și asigurați-vă că a citit manualul înainte de a utiliza mașina. • Acest aparat trebuie utilizat numai de persoane care se află într-o stare fizică



bună . Odihnește-te dacă obosești în timpul utilizării mașinii. Nu face

UN MOMENT DE NEATENȚIE SAU NEAGENTIE POATE CONDUCE LA O VIAȚĂ MULTĂ

PERICULOASĂ. Nu conduceți mașina după consumul de alcool.

7.3.4 Echipament individual de protecție (EIP)



Pentru informarea
dumneavoastră: Echipamentul de protecție personală reduce riscul asumat de operator.

- La folosirea acestei mașini trebuie purtate îmbrăcăminte adecvată, adică îmbrăcăminte care acoperă întregul corp, mănuși de protecție și încălțăminte închisă. • Deoarece picioarele dumneavoastră prezintă un risc ridicat atunci când utilizați mașina, pantofii rezistenți, închiși, anti-alunecare sunt a trebuie sa. Pantofii cu blat din oțel sunt foarte recomandați.
 - Pentru protecția celor mai sensibile simțuri, ELIET recomandă protecția și siguranța auzului
- ochelari de protecție.
- Desprinderea poate produce o cantitate considerabilă de praf. Dacă vă irită căile respiratorii, ELIET vă recomandă să purtați o mască de praf (în conformitate cu standardul 89/686/EEC).

7.3.5 Zona de pericol

Poziția sigură pentru operator este în spatele mașinii, cu ambele mâini pe ghidon. • Nu permiteți niciodată trecători în zona periculoasă care se întind până la 10 m în jurul mașinii
munca îng.

- Nu vă asumați riscuri! Opriti acționarea lamei de îndată ce cineva intră în zona periculoasă. • Opriti motorul când lăsați mașina nesupravegheată. • Odată ce motorul pornește, concentrați-vă toată atenția asupra funcționării mașinii.

7.3.6 Întreținere periodică



Pentru informarea
dumneavoastră: Pentru propria dumneavoastră siguranță și în interesul păstrării duratei de viață a mașinii, această mașină trebuie să fie supusă întreținerii regulate.

- Întreținerea periodică este esențială. Urmați cu strictețe programul de întreținere inclus în acest manual de utilizare (vezi § 11.2; pagina 27). Un contor de întreținere vă ajută să urmăriți orele de funcționare ale mașinii.
- Când piesele necesită înlocuire ca urmare a uzurii sau a unui defect, solicitați întotdeauna piese de schimb originale ELIET de la distribuitorul dumneavoastră ELIET. Acest lucru este de o importanță esențială pentru propria dumneavoastră siguranță. (găsiți un dealer autorizat ELIET din apropierea dvs. pe www.eliety.eu) • Deoarece purtarea protecției auditive poate afecta capacitatea de a auzi sunete de avertizare (cum ar fi țipete, tonuri de semnal etc.), este necesară o atenție sporită în aceste circumstanțe. • ELIET nu recomandă utilizarea unui Walkman sau a unui player MP3 portabil în timpul utilizării mașinării.
- Reparațiile, întreținerea și curățarea trebuie efectuate numai cu motorul decuplat și capacul bujei decuplat.

8. Atribuțiile dealer-ului

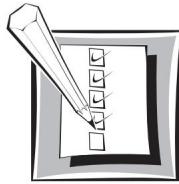

Engleza

8.1 Despachetarea mașinii

- Mașinile ELIET sunt ambalate în conformitate cu regulile comune pentru transportul corect. Modelele sunt întotdeauna din fabrică. Prin urmare, ELIET nu poate fi făcută răspunzătoare pentru orice daune survenite în timpul transportului.
- Dacă ambalajul este deteriorat la primirea mărfii, verificați starea mașinii la roșu sigur nu este deteriorat. Raportați orice neregulă privind comanda de livrare înainte de a semna pentru primire. • În caz de deteriorare a mașinii, trebuie depusă o plângere la compania de transport imediat după naștere.

- Așezați cutia pe o suprafață plană. Acordați atenție săgeților care indică partea superioară a cutiei. • Deschideți partea laterală a cutiei și trageți clapele.



- Trageți mașina din cutie.



8.2 Poziționarea ghidonului

- Împingeți ghidonul înapoi din poziția orizontală până când face clic în ghidajul său.



- Fixați piulițele de ambele părți ale ghidonului.



8.3 Alte sarcini



Avertisment:

În calitate de dealer ELIET, trebuie să vă familiarizați clienții cu funcționarea mașinii și, de asemenea, să subliniați posibilele pericole în timpul utilizării acestuia. Este de așteptat să parcurgeți cu atenție punctele de întreținere ale mașinii împreună cu noul proprietar. Repetați aceste instrucțiuni până când noul proprietar a înțeles totul pe deplin.



Avertisment:

În poziția sa de producător, ELIET dorește să sublinieze din nou că dealer-ul trebuie să atragă atenția în mod expres clienților că trebuie să strângă din nou toate șuruburile mașinii în primele 5 ore de funcționare.

- Rezervorul de combustibil va fi umplut (vezi § 9.2; pagina 18)
- Înainte de livrarea către client, distribuitorul va verifica nivelul uleiului cu ajutorul joi.

• Dealerul verifică dacă setarea RPM este la 3200 RPM. • Dealerul efectuează un test de rulare final și verifică dacă toate dispozitivele funcționează corect. • Dealerul verifică dacă toate elementele de siguranță funcționează perfect. • Fiecare dealer Eliet garantează o durată lungă de viață a mașinilor Eliet. El va lubrifia balamalele înainte de a livra mașina clientului. • Informații importante pentru noul proprietar la momentul livrării: • Dealerul îl familiarizează pe noul proprietar cu funcționarea mașinii. • Dealerul îl informează pe noul proprietar despre potențiale pericole. • Dealerul insistă ca mașina să fie returnată pentru prima întreținere după 10 ore de service

(sunt necesare strângerea curelei și primul schimb de ulei).



Prudență:

Dealerul se asigură că cardul de garanție este completat și semnat pentru a evita disputele legate de garanție. Vă rugăm să citiți condițiile de garanție pentru mai multe detalii.

9. Instrucțiuni de utilizare

9.1 Verificări preliminare



Prudență:

Încercați să vă obișnuiți să verificați următoarele puncte înainte de a lucra cu mașina:

Lista de

verificare • Verificați oarele de funcționare ale mașinii și comparați acest număr cu tabelul de întreținere (vezi § 11.2; pagina 27).

• Verificați nivelul uleiului. Scoateți joja și verificați dacă nivelul uleiului este sub minim (vezi § 11.4.2, pagina 28).

• Verificați dacă rezervorul de combustibil este plin. În caz contrar, umpleți-l (vezi § 9.2; pagina 18) • Verificați dacă filtrul de aer nu prezintă murdărie excesivă (vezi § 11.4.3, pagina 32). • Verificați uzura lamelor (vezi § 11.5.6, pagina 33). • Verificați dacă tensiunea curelei este adecvată (vezi § 11.4.5, pagina 32). Dacă nu, ajustați-l (vezi § 11.5.5, pagina 33).

• Verificați dacă setarea adâncimii este corectă (vezi § 11.4.4, pagina 33). • Verificați dacă toate capacele de protecție sunt prezente și corect montate. • Verificați dacă toate măsurile de siguranță de pe mașină funcționează în continuare corect. • Dacă mașina este echipată cu un contor de întreținere, verificați dacă funcționează la valoarea indicată viteza (3200 RPM). Nu încercați niciodată să modificați setările implicite ale motorului.

După verificarea și aprobarea tuturor punctelor din lista de verificare, zona de lucru poate fi pregătită (vezi § 9.3, pagina 19) și mașina poate fi deplasată către aceasta.

9.2 Alimentarea cu combustibil

Când benzina din mașină scade, aceasta trebuie alimentată. Utilizarea benzinei proaspete este recomandată în orice moment.

Utilizați benzină fără plumb, de preferință cu un indice octanic de 98 sau 99.



Atenție: În

anumite condiții, benzina este extrem de inflamabilă și foarte explozivă.

Declanșările de incendiu și explozia de benzină pot provoca arsuri grave și pot cauza daune proprietății personale. Ca urmare, vă rugăm să respectați următoarele puncte:

• Nu alimentați niciodată cu motorul pornit. Lăsați întotdeauna motorul să se răcească câteva minute înainte de realimentare.

• Folosiți numai benzină proaspătă. ELIET este conștient de mediu și, prin urmare, recomandă utilizarea benzinei fără plumb. Se pot utiliza aditivi pentru prospețimea prelungită a combustibilului.

- Depozitați benzina într-un rezervor omologat. A nu se lăsa la îndemâna copiilor. •
 - Nu alimentați niciodată în locul unde va fi operată mașina. Păstrați o distanță de cel puțin 10 m de zona de lucru selectată având în vedere pericolul de incendiu.
 - Nu alimentați niciodată într-o zonă închisă.
 - Curățați zona din jurul capacului de combustibil și scoateți-l. Nu umpleți rezervorul complet. Umpleți până la aproximativ 10 milimetri de margine. Așa că nu-l umpleți până la refuz.
 - Folosiți întotdeauna o pâlnie sau un gura de scurgere pentru realimentare. Pâlnii speciale sunt disponibile de la ELIET dealer.
 - Puneți la loc capacul rezervorului de combustibil cât mai repede posibil. Curățați imediat orice benzină vărsat în timpul realimentării.
 - De asemenea, asigurați-vă că hainele nu intră în contact cu benzina. În cazul în care acest lucru se întâmplă, îmbrăcămintea trebuie schimbată imediat.
 - Este iresponsabil și de aceea este strict interzis să reumpleți rezervorul în preajma persoanelor care sunt fumate sau lângă foc deschis. •
- Dacă combustibilul este înghițit sau intră în contact cu ochii, consultați imediat un medic.

9.3 Pregătirea șantierului de lucru

- Nu lucrați niciodată când intensitatea luminii este sub 500 Lux. •
- Pe langa utilaj, zona de lucru trebuie să respecte și anumite condiții; ei trebuie să fie verificat înainte de începerea lucrărilor. •
- Examinați zona de lucru și îndepărtați orice obiecte străine din gazon. • Obiectele străine includ: metal, piatră, plastic, pvc, oase, frânghie; dar și dealuri, crengi, furtunuri de apă etc. Unele dintre acestea pot provoca daune grave mașinii dumneavoastră sau pot duce la spargerea lamei.
- Obiecte străine care nu pot fi îndepărtate (cum ar fi capacele de scurgere, prize încorporate, apă stropitoare, rădăcinile copacilor) trebuie marcate vizibil. •
- Tăiați întotdeauna iarba înainte de dezgropare. Asigurați-vă că iarba este mai scurtă de 30 de milimetri. • Un gazon tuns afișează, de asemenea, orice obiecte străine. • Desprinderea gazonului umed nu este recomandată. • Planificați-vă cursul astfel încât vântul să sufle praful produs de desprinderea de pamânt departe de motor.
- Utilizarea mașinii pe sol foarte uscat nu este recomandată din următoarele motive:
 - Iarba se va recupera mult mai lent decât de obicei. • Gazonul va fi grav deteriorat. • Lamele se uzează mai repede și necesită înlocuire mai devreme. • Se va produce mai mult praf, murdând motorul mai repede. • Deshidratare mai mare a solului decât era deja cazul.
 - Vă recomandăm insistent să tratați iarba cu un erbicid anti-mușchi sau cu un herbicid cu aproximativ 1 săptămână înainte de decupare, pentru a se asigura că mușchii este mort și uscat. Va ajuta iarba să se îngroașe mai ușor după desprindere.

9.4 Pornirea motorului



Prudență:

Nu porniți niciodată mașina când praful s-a așezat pe motor sau între aripioarele sale de răcire. Reduce răcirea corectă a motorului și poate provoca un incendiu.



Atenție:

Axa lamei se învâрте de îndată ce motorul este cuplat și mânerul de operare este tras spre ghidon. Asigurați-vă că mânerul de operare nu este apăsat la pornirea motorului. Dacă vreodată se pierde controlul asupra funcționării mașinii, cea mai rapidă modalitate de a opri axa lamei este eliberarea mânerului de operare.

9.4.1 Motor pe benzină



Pentru informarea

dumneavoastră: Procedura de pornire a motorului poate varia în funcție de marcă. Vă rugăm să verificați manualul motorului dvs.

§ 6 „Piesele cheie” conține diferitele modele.

Dacă acest lucru nu a fost făcut atunci când parcurgeți lista de verificare, verificați întotdeauna motorul pentru niveluri adecvate de ulei și combustibil înainte de a-l porni. • Consultați § 11.4.2 pentru detalii despre cum să verificați și să umpleți uleiul. • Pentru realimentarea cu benzină, consultați § 9.2 (pagina 18). • Dacă rezervorul de combustibil este echipat cu robinet de combustibil, deschideți-l. • În funcție de tipul de motor, puneți mânerul sau roți de comutator în poziția ON. • Setați mânerul de blocare la „Închidere”.

• Deschideți accelerația maximă, reprezentată de imaginea unui iepure de câmp.



Avertisment:

Pentru o protecție optimă a auzului, vă rugăm să puneți protecția auditivă furnizată înainte de a porni motorul.

Porniți motorul trăgând ferm de cablul de pornire. • Motorul pornit, puneți mânerul de blocare pe „Deschis”. Acest lucru împiedică și motorul să ia mult combustibil. Dacă acest lucru este uitat, motorul va încetini și va începe să fumeze puternic și, în cele din urmă, se va opri. Reporniți motorul fără a deschide șocul dacă se întâmplă acest lucru.

• Eșecul repornirii motorului indică o bujie unsă, care, în consecință, necesită curățare

schimbarea sau înlocuirea (vezi 11.5.2 Verificarea/înlocuirea bujiilor).

9.5 Operarea mașinii



Prudență:

Atâta timp cât mânerul de operare este cuplat și motorul nu s-a oprit complet după oprire, lamele vor continua să se rotească. Nu efectuați nicio activitate de întreținere înainte ca acestea să se oprească.



Avertisment:

clapeta de noroi și capacul de protecție a centurii oferă protecție împotriva pieselor rotative. Prin urmare, este interzis să ajungeți în spatele acestor capace cu orice părți ale corpului în timp ce motorul este pornit.

9.5.1 Înainte de începerea lucrărilor

Acordați atenție următoarelor instrucțiuni de siguranță înainte de a începe să utilizați mașina. • Nu utilizați niciodată un motor pe benzină într-un mediu închis, având în vedere riscul de intoxicație cu monoxid de carbon din evacuare. • Operatorul trebuie să poarte îmbrăcăminte, mănuși de protecție și alte atribute de protecție conform prealabil descrie în acest manual (vezi § 7.3).

• Operatorul trebuie să fie atent în timp ce lucrează. Atâta timp cât operează mașina, toată atenția lui trebuie să fie la locul de muncă.

• Nu lucrați niciodată când intensitatea luminii este sub 500

Lux. • Un grădinar bun lucrează eficient și după un plan bine definit. Îi permite să păstreze o imagine de ansamblu asupra muncii sale și previne accidentele sau manevrele greșite cu mașina. • Odată ce motorul este pornit, se recomandă să-l lăsați să se încălzească pentru o performanță optimă.



Avertisment:

Nu înclinați niciodată mașina înainte peste roțile din față, deoarece acest lucru poate cupla din greșeală lamele.

9.5.2 În timpul lucrului

Pentru decuplare, trebuie urmată următoarea procedură: • Așezați întotdeauna mașina pe gazon înainte de a cupla lamele. • Împingeți ușor ghidonul în jos pentru a ridica lamele de la suprafață, aproximativ 3 până la 4 centimetri.

• Trageți mânerul de operare de ghidon pentru a cupla lamele.

- Lăsați motorul să dobândească viteza corespunzătoare.
- Coborâți lamele.
- Împingeți mașina la viteză medie. Cu cât procesul de desprindere este mai lent, cu atât rezultatul este mai bun.

Problemele cheie cu privire la desprinderea de pamânt

sunt: • Evitați să stați nemișcat cu mașina, deoarece acest lucru poate cauza urme adânci în gazon. •

Desprinderea eficientă presupune două curse pe întreaga suprafață, a doua perpendiculară pe primul.

- Rețineți că dezgroparea nu este același lucru cu cultivarea. Ambele procese au propriile lor scopuri specifice și sunt efectuate cu o anumită mașină. • Încetați imediat operarea când auziți zgomote necunoscute. Opriti motorul și examinați-l pentru a vedea ce este cauza zgomotului. Efectuați toate reparațiile necesare înainte de a continua.
- În cazul în care obiecte străine au aterizat sub mașină în ciuda pregătirilor corespunzătoare, opriți imediat mașina. Scoateți obiectul străin și verificați dacă nu este deteriorat. Orice defecțiune trebuie reparată înainte de reluarea funcționării.

Urmați procedura de mai jos pentru a schimba direcția sau pentru a parcurge distanțe mici (cale sau terase): • Eliberați mânerul de operare. • Împingeți ușor ghidonul în jos pentru a ridica lamele la aproximativ 3 până la 4 centimetri de suprafață. Când lamele sunt nemișcate, mașina poate fi ridicată puțin mai sus dacă este necesar.

- Rotiți mașina până acolo unde trebuie să aibă loc desprinderea. • Trageți mânerul de operare de ghidon pentru a cupla lamele. • Lăsați motorul să dobândească viteza corespunzătoare. • Coborâți lamele.

- Împingeți mașina la viteză medie.



Prudență:

Lamele trebuie oprite înainte de a traversa o suprafață pavată. Ridicați roțile din față cu cca. 4 cm prin împingerea ghidonului în jos. Pentru a parcurge distanțe relativ mari (> 10 m) pe o suprafață asfaltată, motorul trebuie oprit.

9.6 Oprirea motorului

9.6.1 Motor pe benzină

- Pentru a opri motorul, comutați clapeta de accelerație sau rotiți butonul în poziția „OPRIT”. • Dacă mașina este echipată cu robinet de combustibil, închideți-l.

9.7 După terminarea lucrării

9.7.1 Curățarea mașinii

ELIET recomandă curățarea mașinii după fiecare utilizare. Vă recomandăm să efectuați o inspecție de verificare după când curățați mașina pentru a verifica integritatea componentelor și a mașinii. Permite intervenția în timp util și prevenirea oricăror defecțiuni, asigurând o durată de viață mai lungă a mașinii dumneavoastră.

Necurățarea mașinii poate cauza:

- uzura crescută a rulmenților. • Uzură crescută a huselor.
- Răcire redusă a motorului. • Risc crescut de incendiu.
- Incapacitatea de a observa fisuri sau lacrimi. • Deteriorarea vopselei.
- Lizibilitatea autocolantelor de siguranță.

Notă: Nefectuarea curățării zilnice [sic] va duce la pierderea garanției.

Următoarele puncte necesită o atenție specială: • Motorul

trebuie să fie curat de praf și murdărie. În special, aripioarele de răcire și zona din jurul eșapamentului trebuie să fie curate. Zona din jurul capacului de combustibil trebuie păstrată curată pentru a evita pătrunderea murdăriei în rezervorul de combustibil. • Bușele trebuie curățate de nisip și murdărie care s-au blocat în grăsimea lubrifiantă.

Reaplicați unsoare lubrifiantă după ștergerea bușelor (vezi lista lubrifiantilor din § 11.3).

- Utilizați o cârpă uscată pentru a îndepărta murdăria de pe șasiu și mai precis de pe autocolante cu instrucțiuni de siguranță.



Prudență:

Purtați îmbrăcăminte adecvată pentru activitățile de curățare. Mănușile utilitare sunt esențiale.

- Utilizați o cârpă uscată sau o perie moale pentru orice curățare. Utilizați ulei penetrant cu MoS2 pentru a îndepărta grăsimea și lubrifianți. Este un lubrifiant și un solvent de rugină în același timp.
- Pentru curățare poate fi folosit un vaporizator, dar apa nu trebuie să fie prea îndreptată spre lagăre, capace de protecție și capace de umplere. Apa este cauza numărul unu a ruginii și acest lucru trebuie evitat în orice moment. Lăsați motorul să se răcească corespunzător înainte de a-l trata cu apă.

Orice lucrări de înlocuire și/sau reparații necesare trebuie efectuate imediat. Vizitați dealer-ul dvs. autorizat ELIET pentru a le efectua (găsiți un dealer autorizat ELIET din apropierea dvs. pe www.eliyet.eu).

9.8 Tratarea gazonului după dezgropare

- După desprindere, este esențial să îndepărtați cu atenție mușchiul greblat pentru a evita ca acesta să se reacționeze. Iepirea de sol.
- Semănat: Pentru a îngroșa gazonul după dezgropare, trebuie semănat iarbă nouă în spații deschise. Lucrarea semințelor în sol are preferință față de însămânțarea deasupra ierbii existente. Permite germinarea mai rapidă a semințelor și îngroșarea mai rapidă a gazonului. Este necesară udarea gazonului la intervale regulate. Mașina de semănat din gama de produse ELIET este foarte potrivită pentru renovarea gazonului dumneavoastră. • Fertilizare: Se recomandă un tratament de fertilizare echilibrat pentru a ajuta la recuperarea gazon existent. De asemenea, stimulează creșterea ierbii semănate. Alegerea îngrășământului depinde de sol, aciditate și tipul de iarbă. Cereți sfatul unui furnizor de produse fertilizante. • Aerisire: Foarte des, solul de sub gazon a fost presat împreună din mers pe jos sau cu mașina pe el. Drept urmare, iarba nu primește suficient aer. De asemenea, previne scurgerea ușoară a apei de ploaie și a îngrășămintelor. Acestea sunt cauze pentru creșterea lentă a ierbii și creșterea crescută a paraziților de suprafață, cum ar fi mușchiul. Deschiderea solului necesită aerare la un nivel mai profund. • Slefuirea: Slefuirea gazonului poate ajuta la furnizarea de aer stratului superior. Slefuirea se poate face cel mai bine după dezgropare sau aerare. Nisipul ascuțit este cea mai bună alegere.
- Irigare: Protejându-se de secetă, iarba își va încetini propria creștere în timpul con vreme senină însorită și temperaturi ridicate. Se recomandă udarea regulată dacă după desprindere începe o perioadă de secetă. Un sol umed sub iarbă este de o importanță cheie pentru absorbția îngrășămintelor, creșterea continuă și recuperarea gazonului.

10. Transportul utilajului



Engleza

- Pentru a muta mașina, împingeți ușor ghidonul în jos pentru a ridica lamele de la suprafață. • Motorul trebuie oprit dacă mașina este mutată pentru transport. • Numai adulții au voie să miște sau să transporte mașina. • În timpul transportului copiilor, persoanele sau animalele neautorizate nu trebuie să fie permise pe o rază de 3 m

raza mașinii.

- Alegeți cu grijă o cale de transport clară și liberă, de preferință una cu cât mai puține obstacole posibil. Calea de transport ar trebui să fie de preferință plană, cu o suprafață plană.
- Dacă aparatul se răstoarnă dintr-un motiv oarecare, așezați-l în poziție verticală cât mai repede posibil. Previne uleiul din carter intrând în filtrul de aer. • Folosiți scânduri

antiderapante pentru încărcarea mașinii într-o furgonetă sau pe o remorcă. Asigurați-vă că scândurile sunt fixate corect pe vehicul sau pe remorcă. În niciun caz, panta ascendentă nu trebuie să depășească 25°.

- Atenția și grija la încărcarea și descărcarea mașinii pot împiedica răsturnarea acestora și provocând un accident.

Montați scândurile în direcția înainte.



Coborâți scândurile în direcția înainte.



- Asigurați-vă că mașina este atașată corect în vehicul în timpul transportului. Folosește chas fix piese sis pentru atașarea frângerilor.
- Ghidonul mașinii se rabatează pentru un transport mai compact. Slăbiți ambele piulițe de pe ambele părți ale ghidonului; împingeți ușor brațele spre interior și pliați ghidonul înainte (vezi § 8.2 pagina 17, în ordine inversă).

11. Întreținere



11.1 Generalități

ELIET recomandă ca mașina să fie adusă la un dealer oficial ELIET pentru o revizie majoră în fiecare an (găsiți un dealer autorizat ELIET în apropierea dvs. pe www.eliyet.eu). Dealerul dumneavoastră ELIET vă stă la dispoziție în orice moment pentru întreținere și consiliere. Dealerul dumneavoastră va stoca piese de schimb și lubrifianți originali ELIET. Personalul său poate obține întotdeauna sfaturi și servicii de la biroul de asistență ELIET pentru a vă oferi un serviciu post-vânzare impecabil.



Prudență:

Utilizați numai piese de schimb originale ELIET. Aceste piese de service sunt fabricate în conformitate cu aceleași cerințe stricte de calitate și măiestrie ca și echipamentul original.

Pentru o listă a pieselor de schimb originale și a codurilor de comandă ale acestora, vă rugăm să vizitați www.eliyet.eu.

Efectuați întreținerea într-o încăpere destinată acestui scop. Această cameră trebuie să fie:

- Spațios
- Fără praf
- Usor accesibil
- Curat și ordonat
- Bine iluminat
- Silențios

Aceste caracteristici sunt importante pentru efectuarea corectă a lucrărilor de întreținere.



Prudență:

Întreținerea efectuată în mod incorect poate compromite siguranța operatorului.

Întreținerea trebuie efectuată întotdeauna cu motorul oprit. Ca măsură de precauție, bujia trebuie de asemenea scoasă sau cablul detașat. Purtați întotdeauna mănuși de protecție atunci când efectuați întreținerea. Pentru anumite operațiuni pot fi necesari ochelari de protecție.

11.2 Program de întreținere periodică

A. Verificare de rutină înainte de fiecare operațiune • Verificare vizuală a stării mașinii

• Verificarea nivelului uleiului

- Cură area filtrului de aer
- Verificarea i setarea controlului adâncimii • Verificarea tensiunii curelei
- Cură area ma inii (9.7.1 „Cură area ma inii)

B. Întreținere după fiecare 20 de ore de funcționare • Întreținere zilnică • Schimbarea uleiului • Verificarea și/sau schimbarea bujiei • Schimbarea filtrului de aer • Tratamente general de lubrifiere

- Reglarea tensiunii curelei • Schimbarea lamelor

Engleza

11.3 Lubrifianți

Motor (0,75 l)	SUNOCO SUPER DENALUBE - SAE 20 W 50 API SF / CC
Balamale	ULEI PTFE NOVATIO

11.4 Verificare de rutină înainte de fiecare operațiune

11.4.1 Verificare vizuală

Verificați dacă piesele nu sunt deformatate, dacă cusăturile sudate nu sunt crăpate și că piesele nu prezintă joc excesiv. Dacă se găsesc probleme, efectuați mai întâi reparațiile necesare.

11.4.2 Verificarea nivelului uleiului.

Consultați „Descrierea generală” din „§ 6. Piese cheie” pentru pozițiile joiei și dopurile de scurgere și de scurgere a uleiului. • Luați o cârpă curată.

- Trageți joja din orificiul de umplere. • Nivelul uleiului va fi de obicei greu de citit imediat. Ștergeți joja cu prosopul curat și reintroduceți-l fără a-l fixa. • După ce îl scoateți din nou veți obține o citire precisă a nivelului de ulei. • Uleiul care se lipește de joja trebuie să fie între marcajul minim și maxim.

Dacă nivelul uleiului este prea scăzut, acesta poate fi umplut prin rezervorul de ulei. Folosiți numai ulei recomandat. Nu adăugați prea mult ulei deodată și verificați regulat nivelul uleiului.

11.4.3 Curățarea filtrului de aer

• Tipul filtrului de aer depinde de marca și tipul motorului. • Filtrul de aer este amplasat sub capacul de protecție negru, lângă rezervorul de combustibil pe partea de jos gine.

• Slăbiți capacul de protecție negru. • Există două tipuri de filtre: filtrul de burete comun și un filtru de hârtie, similar cu cel al unui auto.

Filtrele cu bureți pot fi curățate clătindu-le cu puțină benzină și suflându-le cu com aer presat.

• Filtrele de hârtie sunt curățate prin eliminarea prafului sau tratarea lor cu aer comprimat. • După curățare, înlocuiți toate piesele în pozițiile inițiale.



Prudență:

În cazul în care mașina s-a răsturnat dintr-un motiv oarecare, verificați imediat filtrul de aer. Poziția neobișnuită a motorului poate să fi făcut ca uleiul să se scurgă din carter prin carburator pe filtrul de aer. Uleiul de pe hârtia de filtru obstrucționează trecerea aerului. Filtrele murdare trebuie înlocuite imediat.

11.4.4 Verificarea și setarea controlului adâncimii

SETARE CORECTĂ ADÂNCIME = EFICIENȚĂ MAXIMĂ



Prudență:

Această întreținere poate fi efectuată numai cu motorul oprit și lamele oprite complet.



Avertisment:

Purtați mănuși pentru a efectua această procedură.

Reglarea adâncimii se realizează prin poziționarea roților din față (continue – fără trepte -) și a roților din spate (2 poziții) ale scarificatorului. • Așezați cu grijă scarificatorul pe o suprafață plană și tare. Asigurați-vă că lamele nu ajung deteriorat.

- Slăbiți ușor piulița exterioră de pe roata din față stânga și dreaptă pentru a elibera controlul adâncimii.
- Așezați un obiect nivelat de cca. 4 mm grosime sub ambele roți din față.
Se poate folosi cheia furnizată.
- Rotiți lamele manual până când vârfurile sunt cât mai aproape la suprafața posibil.
- Dacă lamele ating suprafața trebuie să fie ridicat prin rotirea celor 2 butoane de reglare a adâncimii (la stânga și la dreapta) în sens invers acelor de ceasornic până se află chiar deasupra nivelului suprafeței.
- Rotiți ambele butoane de reglare a adâncimii în sensul acelor de ceasornic uniform.
- Setarea adâncimii este corectă când lamele sunt doar chiar deasupra suprafeței.
- Verificați dacă partea din față a scarificatorului este orizontală zonal; dacă nu, ajustarea adâncimii trebuie efectuată din nou.
 - Scoateți cu grijă obiectele de dedesubt
- ambele roți din față.
- Strângeți piulița exterioră de pe roata din față stânga și dreaptă pentru a asigura reglarea adâncimii. • Înlocuiți cheia în brațul drept al ghidonului.

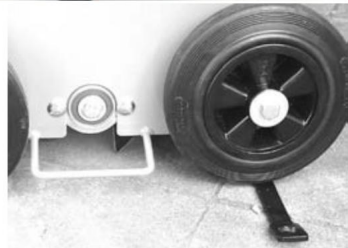

Pentru informarea

dumneavoastră: Dacă posibilitățile de reglare a adâncimii roții din față sunt epuizate, se poate utiliza setarea adâncimii roții din spate.

Folosind cheia pentru roți furnizată, scoateți ambele roți din spate. Remontați roțile, dar de data aceasta în cele mai înalte găuri pentru șuruburi. Acum lamele vor atinge din nou suprafața, de aceea setarea adâncimii de pe roțile din față trebuie reglată fin.

Pe set de lame, reglarea pe roțile din spate poate fi efectuată o singură dată. Dacă se aplică un nou set de lame, roțile din spate trebuie remontate în orificiile originale pentru șuruburi.



11.4.5 Verificarea tensiunii curelei



Avertisment:

Verificați tensiunea curelei numai cu motorul oprit. Scoateți capacul bujiilor.



Atenție:

purtarea mănușilor este obligatorie.

Scarificatorul trebuie să fie înclinat pentru a verifica tensiunea curelei. Filtrul de aer trebuie îndepărtat înainte de a înclina mașina pentru a preveni murdărirea acestuia cu ulei. Nu înclinați mașina mai mult decât este necesar; așezați-l din nou pe orizontală cât mai curând posibil. Dacă uleiul se scurge înapoi în compartimentul filtrului de aer, îndepărtați-l cu o cârpă uscată și fără scame și rulați scarificatorul fără filtrul de aer timp de câteva minute. Nu uitați să înlocuiți filtrul de aer după aceea.

- Înclinați scarificatorul împingând ghidonul la sol. • Scoateți cele patru șuruburi și piulițe de pe capacul de protecție a centurii. Țineți piulițele din interiorul șasiului cu o secundă i cheia atunci când slăbi i uruburile.
- Apăsa i cele două păr i ale curelei eliberate una spre alta. Pentru a verifica tensiunea eficientă a curelei și funcționarea fără probleme a lamelor, ar trebui să rămână o distanță de un centimetru între ele când apăsând cele două părți ale curelei împreună. În acest caz, nu este necesară ajustarea tensiunii curelei. Când înlocuiți capacul de protecție a curelei, verificați să nu atingă fulia când lamele sunt cuplate. Fantele din capac oferă un joc pentru a evita contactul.

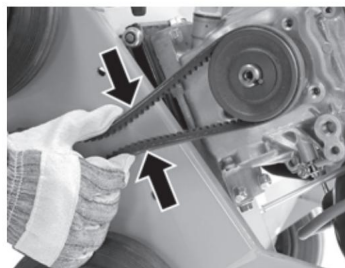
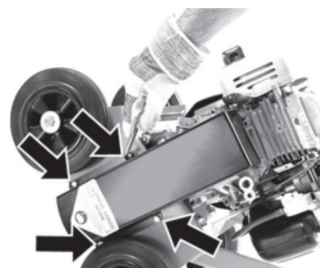

- Dacă tensiunea curelei se dovedește a fi prea slabă sau prea strânsă, trebuie fi ajustat. O curea de transmisie slabă va lovi de capacul de protecție (vezi § 11.5.5,). • Deoarece o centură nouă se va extinde oarecum în timpul primei perioade de funcționare, este recomandată reparat pentru a regla tensiunea după 10 ore de funcționare (pentru reglarea curelei vezi § 11.5.5,).
- Repoziționați scarificatorul pe toate cele patru roți.

11.5 Întreținere după 20 de ore de funcționare

11.5.1 Schimbarea uleiului

• Asigurați-vă că motorul este pe o suprafață plană și oprit. • În partea din spate a motorului, sub piciorul motorului, în carter este înșurubat un dop. (Vezi manualul motorului.)

• Luați un rezervor de colectare de un litru înainte de a deșuruba dopul. • Goliți întregul conținut (aprox. 0,75 l) din motor. • Înlocuiți ștecherul. Ștergeți orice ulei vărsat cu o cârpă curată. • Umpleți motorul cu ulei proaspăt în 4 timpi.

ELIET recomandă un ulei detergent de calitate superioară:

SUNOCO DENALUBE SAE 20W50 API SF / CC. • Umpleți

aprox. 0,75 litri de ulei în orificiul de umplere cu ulei. Îndepărtați orice ulei vărsat după umplere. Pentru o citire precisă a jojei a nivelului de ulei, lăsați suficient timp pentru ca uleiul să se depună în manivelă caz.

• Așezați joja în orificiul de umplere fără a o fixa. După ce îl scoateți din nou, uleiul atașat la joja ar trebui să atingă marcajul maxim. Dacă nu, trebuie adăugat mai mult ulei.



Avertisment:

Lipsa de ulei cauzează deteriorarea gravă a motorului.



Prudență:

Acțiunea descrisă aici poate diferi ușor de ceea ce se aplică modelului dvs.

Citiți manualul motorului pentru a fi sigur.

11.5.2 Verificarea și/sau schimbarea bujiei

ELIET sugerează următoarele bujii:

Briggs & Stratton – 6,5 CP	Campion CV8
Honda GC 160 - 5 CP	BPR 6 ES NGK
Honda GX 160 - 6,5 CP	BPR 6 ES NGK

• Opriți motorul și trageți cablul din bujie. • Curățați zona din jurul bujiei și scoateți bujia din chiulasă. • Folosind un ecartament, verificați dacă distanța dintre acestea

electrozi este de 0,8 mm.

• Bujia trebuie înlocuită dacă prezintă depuneri mari



sau este foarte murdar.

1. Luați următorii pași pentru a verifica calitatea aprinderii: 1. Puneți la loc capacul bujiilor.
2. Prindeți cauciucul capacului bujiilor și apăsați electrodul cel mai exterior împotriva masei motorului.
3. Trageți cablul de pornire.
4. Verificați dacă există scânteii între electrozi.
5. Bujia este în stare bună dacă scânteile sunt clare și bine centrate între electrozi.
6. Scânteile slabe, neregulate și nu bine centrate indică faptul că bujia trebuie schimbată.



Prudență:

Montarea sau schimbarea bujiilor trebuie făcută cu maximă precauție pentru a nu deteriora filetul șurubului din chiulasă. Asigurați bujia cu un cuplu de 20 Nm.

11.5.3 Schimbarea filtrului de aer

Această procedură este exact aceeași ca și pentru curățarea filtrului de aer (vezi § 11.4.3,).

Filtre de aer noi, adecvate sunt disponibile la dealerul dumneavoastră Eliet sau la un centru de service autorizat al marca de motor relevantă.

11.5.4 Tratament general de lubrifiere

ELIET se angajează să utilizeze materiale de înaltă calitate care prelungesc ciclul de viață al mașinii, în ciuda circumstanțelor de lucru uneori cu praf.

Din acest motiv, în fabrică au fost deja aplicate produse speciale de lubrifiere. ELIET recomandă, de asemenea, lubrifierea tuturor pieselor în mod regulat: • Rulmenți • Balamale

A. Ungerea rulmenților



Prudență:

La fel ca pentru toate lucrările de întreținere, motorul trebuie oprit.

Scoateți capacul bujiei sau cablul.

Purtarea mănușilor utilitare este esențială.

Rulmenții care sunt utilizați în condiții de praf beneficiază de curățare și lubrifiere regulată. • Înclinați mașina înapoi împingând ghidonul în jos. Oferă acces facil la axul lamei.



Prudență:

Înclinarea mașinii poate duce la infiltrații de benzină din rezervor.

Engleza

Înainte de a lubrifia rulmenții, aceștia trebuie curățați de lubrifianții vechi și depunerile. Spray de curățare îndreptat către rulmenți și în articulațiile rulmenților va face treaba cu ușurință. ELIET recomandă NOVATIO KLEENSpray-S.

- Lăsați-l să funcționeze câteva minute pentru a putea intra și în rulment. • Lăsați rulmenții să funcționeze în timp ce eliminați toate depunerile și agentul de curățare cu aer comprimat.
- Repetați procedura de mai sus dacă nu a fost îndepărtată toată murdăria.
- Verificați dacă rulmentul nu prezintă un joc excesiv. De asemenea, verificați dacă rulmentul funcționează lin. În cazul unor defecte, consultați dealerul dumneavoastră ELIET pentru înlocuirea rulmenților, pentru a evita neplăceri viitoare.
- Reaplicați un lubrifianț de înaltă calitate. Pulverizați ULEI PTFE NOVATIO NOVA în îmbinările rulmentului sigiliu.
- Ștergeți orice exces de lubrifianț. • Repoziționați scarificatorul pe toate cele patru roți.

B. Balamale de lubrifiere

Pentru a evita uzura pieselor articulate sau a zonelor de frecare, aplicați lubrifianț în mod regulat.

Acordați o atenție deosebită următoarelor zone: • Punctul de înclinare al plăcii de fixare a motorului • Punctele de atașare ale cablului de pornire • Balamaua mânerului ambreiajului lamei

Urmați această procedură: •

Pulverizați mai întâi zonele de frecare cu detergent. Lăsați-l să stea puțin. ELIET recomandă NOVATIO KLEENSpray-S.

- Ștergeți lubrifianții vechi cu o cârpă sau un șervețel de hârtie. • Odată ce zonele de frecare sunt curate, lubrifianț nou poate fi aplicat la zonele de contact. Vă recomandăm ULEI PTFE NOVATIO sau SUNOCO MULTIRPOUSE LR - EP2. Toți lubrifianții sunt indicați sunt disponibile de la dealerul dumneavoastră ELIET.

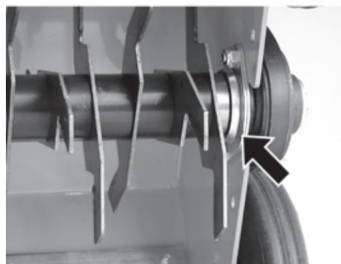

11.5.5 Reglarea tensiunii curelei

TENSIUNE CORECTĂ + ALINIERE CORECTĂ

=> CICLU LUNG DE VIAȚĂ AL CENTRULUI

**Prudență:**

Când reglați tensiunea curelei, motorul trebuie oprit și capacul bujiei trebuie îndepărtat ori bujia deconectată în orice moment.

Purtarea mănușilor este obligatorie ori de câte ori ar putea apărea contactul cu lamele.

- Înclinați scarificatorul împingând ghidonul la sol. • Scoateți cele patru șuruburi și piulițe (M6) de pe curea

capac de protecție. Țineți piulițele din interiorul șasiului cu o altă cheie (10) când slăbiți șuruburile.

- Verificați dacă mânerul de operare este eliberat.

- Apăsăți cele două părți libere ale curelei una spre alta. Dacă când strânși împreună, distanța dintre ele este considerabil mai mică de 1 centimetru, tensiunea curelei va fi insuficientă în stare strânsă și va trebui ajustată.

- Slăbiți ambele piulițe de blocare. (M10)

- Repoziționați scarificatorul pe toate cele patru roți. •

Strângeți uniform cele două șuruburi (M10) de sub placa motorului până când cele două părți libere ale curelei pot fi presate împreună la până la 1 cm una de cealaltă în stare relaxată.

- Verificați alinierea celor două discuri de frână. Discurile de frână sunt alinate dacă o șipcă, ținută de discurile de frână, atinge cele patru puncte indicate.
- Dacă este necesar, alinierea poate fi reglată prin intermediul piulițelor de sub placa motorului. Rezultatul trebuie să fie că placa motorului este la nivelul șasiului. Asigurați-vă că nu deranjați curea tensiune în proces.

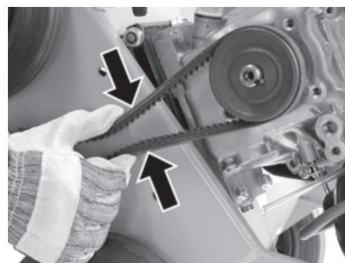
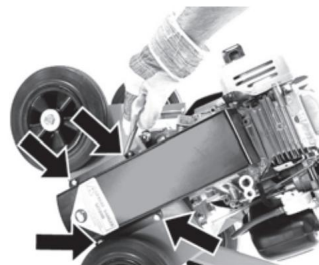

Înclinați scarificatorul împingând ghidonul la sol. • Strângeți ambele piulițe de blocare (M10) sub mașină. • Așezați capacul de protecție a centurii. Când înlocuiți capacul de protecție a curelei, verificați să nu atingă fuția când lamele sunt cuplate. Fantele din capac oferă un joc pentru a evita contactul.

• Repoziționați scarificatorul pe toate cele patru roți.

Engleza

11.5.6 Schimbarea lamelor



Atenție:
purtarea mănușilor este obligatorie!

Lamele sunt autoascutibile; nu necesită ascuțire. • Înlocuirea lamei este necesară când lamele sunt complet uzate. • Vă recomandăm insistent să NU înlocuiți doar una sau doar câteva lame, deoarece acest lucru interferează o funcționare uniformă a mașinii pe toată lățimea.

11.5.6.1 Lame fixe și lame cu tăiere dublă

Următorii 2 [sic] pași trebuie parcurși pentru schimbarea lamelor fixe și cu tăiere dublă. • Demontarea axei lamei.

- Îndepărtarea lamelor vechi și amplasarea lamelor noi
- Amplasarea axului lamei.
- Efectuarea verificărilor și finisajelor

A. Demontarea axei lamei

• Înclinați scarificatorul împingând ghidonul la sol.
Acest lucru asigură accesul facil la axa lamei. • Scoateți capacul de protecție a antrenării lamei deșurubându-l complet

atingând cele patru șuruburi de fixare (M6). Folosiți o a doua cheie inelară (10) pentru a ține piulița de blocare în interiorul șasiului.

• Scoateți cureaua de pe scripete. Acest lucru se poate face doar cu acționarea lamei decuplată.

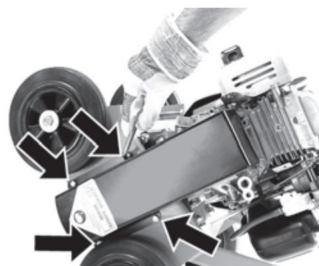

- Cu o cheie inelară 17, slăbiți șurubul central de pe ax (M10). Împingeți scripetele de la capătul osiei. Acum scoateți pana pentru a nu o pierde.

Asigurați suport pentru axa lamei. •

Scoateți șuruburile (M8) care fixează cele două suporturi de rulmenți cu o cheie inelară 13. •

Scoateți axa lamei.



Pentru informarea

dumneavoastră: Toate piesele originale sunt disponibile de la dealerul dumneavoastră autorizat Eliet.

B. Schimbarea lamelor

Lamele sunt alimentate pe o axă hexagonală. Pentru a le înlocui, este suficient să scoateți rulmentul de la capătul scripetei.

Înainte de alunecarea rulmentului de pe axă, șlefuiți ușor vârful axei pentru a îndepărta bavurile sau murdăria etc. care ar putea afecta manevrarea ușoară.

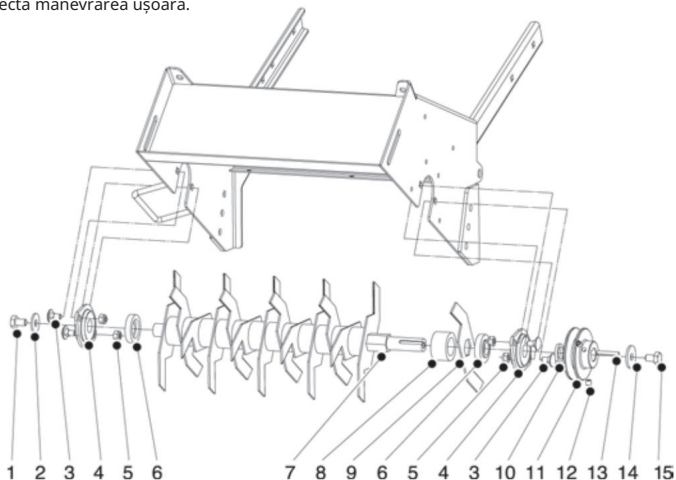

Acordați o atenție deosebită ordinii de asamblare a axei lamei:

- În primul rând, scoateți rulmentul.
- Apoi scoateți suportul rulmentului.

- Luați inelul intermediar din oțel de pe axă. Atenție ține cum se potrivește pe ax.

- Acum glisați toate elementele rămase de pe ax, unul câte unul.

- Curățați gurilele de distanță din nailon; vor fi repuse la loc pe ax cu noile lame. axa prezintă uzura puternică la locul lamelor trebuie să înlocuiți.

- Curățați temeinic axa goală. Utilizați șmirghel necesar.

Verificați ambii rulmenți pentru semne de joc. Rotirea axelor lagărelor va dezvălui rapid orice zgomot lagăr. există, înlocuiți rulmenții împreună cu lamele.

- Așezați noile lame pe axa lamei în poziție corectă
Ordin.

- Asigurați-vă că punctele lamei corespund direcției lor de rotație. • Două lame adiacente sunt întotdeauna deplasate la 60 de grade.

C. Amplasarea axei lamei

- Odată ce axa lamei este reasamblată, aceasta poate fi înlocuită în șasiu.
Suporturile de rulmenți trebuie să fie montate pe interiorul plăcii șasiului.
- Cele două șuruburi ale fiecărui suport de rulment sunt puse temporar la loc fără a le asigura strans.
- Înlocuiți foaia de pe axă. Nu uita de inelul intermediar și asigurați-te puneți până în ax. Asigurați-vă că cusătura scripetelui este întotdeauna la vârful axei.
- Strângeți foaia cu șurubul central M10. Acest lucru strânge simultan

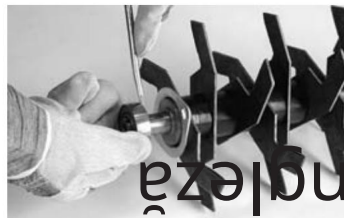

întreg ansamblul axului.

- Rotiți lamele de câteva ori. Dacă axa rulează liber, fără a se opri imediat, suporturile de rulmenți pot fi fixate strâns. Dacă nu, bifați vârful osiilor cu un ciocan de plastic în timp ce axa se rotește. Odată ce axa se rotește liber, suporturile de rulmenți pot fi fixate.
- Înlocuiți cureaua pe scripete.

D. Efectuarea verificărilor și finisării •

Verificați setarea adâncimii și setați-o corect (vezi § 11.4.4). Verificați dacă roțile din spate sunt

montat în găurile centrale pentru șuruburi. La urma urmei: roțile au fost montate în găurile pentru șuruburi de sus pentru a folosi lamele. • Verificați tensiunea curelei și reglați-o corect (vezi § 11.5.5). • Înlocuiți capacul de protecție a centurii. • Repoziționați scarificatorul pe toate cele patru roți.

11.5.6.1 Lame libere

Procedura de schimbare a lamelor libere este următoarea. • Așezați

scarificatorul pe o parte, cu filtrul de aer în sus. • Scoateți lamele una

câte una prin detașarea șurubului lamei. • Schimbați lamele. • Repoziționați

mașina pe toate cele patru roți.

12. Depozitarea aparatului



Engleza

Curăța mașina (vezi § 9.7.1).

Când depozitați mașina pentru o perioadă lungă de timp, se recomandă să urmați pașii de mai jos: • Efectuați o revizie majoră (vezi § 11.5). • Verificați toate piulițele și șuruburile și fixați-le acolo unde este necesar. Majoritatea șuruburilor necesită utilizarea a două chei de 10, 13 sau 17 mm. • Goliți rezervorul de combustibil pornind motorul până când mașina rămâne fără combustibil sau utilizând a

sifon pentru a pompa benzina într-un bidon (vezi § 9.2).

• Detașați bujia (vezi § 11.5.2). Pulverizați o cantitate mică de ulei penetrant cu MoS₂ în cilindru. Trageți cordonul de pornire până când pistonul este în poziția cea mai sus. Înlocuiți bujia.

• Pentru a evita rugina pe mașină, retușați toate zonele ciobite sau tratați-le cu unsoare antirugină.

Vopselele/emailurile originale în culorile corespunzătoare sunt disponibile de la dealerul dumneavoastră ELIET. •

Depozitați mașina într-o zonă de depozitare răcoroasă și uscată, ferit de posibile ploii. Dacă este necesar, acoperiți-l cu pânză.

• Lăsați întotdeauna mașina să se răcească înainte de depozitare. • Dacă

aparatură este depozitat în aer liber, acesta trebuie acoperit corespunzător cu pânză. Evitați pre direct precipitații pe mașină. ELIET recomandă cu căldură un loc de depozitare adăpostit.

13. Specificații echipamente



Alegerea motorului	5,0 CP Honda
GC1605,5 CP Honda
GX1606,5 CP B&S
Vanguard Ghidon
Selectarea lamei plutitoare:25 mm
..... Lame fixe (număr/ grosime)
.....18 / 3 mm Lame libere (număr/grosime)
.....34 / 2,5 mm
Lame de tăiere dublă (număr/grosime)31 / 1,5 mm
Setare adâncimefață: continuă (în trepte)
.....spate: 2
poziții Permanently Sharp Blades™Da
Ambreiaj cu lameTensiunea verticală a curelei
ȘasiuPlacă de oțel 3 mm
TransmisieCurea trapezoidale XPA800
Lățimea de operare500 mm
Dimensiuni (Lxlxh în mm)1200x740x1000 mm
Greutate63 kg

14. Declarație de conformitate CE



Engleza

Mașinărie: ELIET E501

Număr de model: MA 008 010 202
MA 008 020 118
MA 008 020 205
MA 008 030 118
MA 008 030 205
MA 008 040 118
MA 008 040 205

Această mașină a fost proiectată și fabricată în conformitate cu următoarele standarde europene:

• PrEN 13684 Echipament de grădină - Aeraoare și scarificatoare de gazon controlate de pietoni - Siguranță • DIN 33402 : Măsurile corporale

Fabrica de mașini ELIET declară prin prezenta că, după efectuarea unei analize de pericol, este pe deplin conștientă de potențialele pericole și riscuri asociate mașinii. Pe baza acestor cunoștințe, s-au luat măsurile necesare în conformitate cu Directiva Mașini 89/392/EEC pentru a asigura siguranța deplină a operatorului la utilizarea corectă a mașinii.

Niveluri de putere sonoră măsurate Lw(A): 94dB(A)

Nivel de putere sonoră garantat Lw(A): 95 dB(A)

Data: 01/2008

Semnătură:

A handwritten signature in black ink, appearing to read 'Frederic LIETAER', written over a horizontal line.

Frederic LIETAER

Director general ELIET EUROPE NV

ELIET EUROPE NV

Diesveldstraat 2

BE - 8553 Otegem Belgia

Tel. +32 56 77 70 88 - Fax +32 56 77 52 13

info@eliet.eu - www.eliet.eu

15. Condiții de garanție

Dragă client,

Vă mulțumim pentru achiziționarea unui produs ELIET. Felicitări pentru achiziționarea acestei mașini, care vă va depăși cu siguranță așteptările și nevoile în următorii ani. La ELIET, facem totul pentru a ne asigura că produsele noastre funcționează corect. De aceea produsul dumneavoastră vine cu o garanție de doi ani.

Ce este garanția?

La ELIET, avem reguli stricte de calitate privind proiectarea și fabricarea produselor. Scopul acestor reguli este de a garanta o durată lungă de viață și o siguranță permanentă. De aceea, ELIET este bucuroasă să repare orice defecțiuni ascunse sau defecțiuni pe toată perioada de rodare (adică perioada de garanție) gratuit, cu condiția ca procedura prescrisă să fie respectată.

Condiții de garanție

Obligațiile de garanție ale ELIET pentru mașinile noi sunt guvernate de următoarele condiții.

I. Perioada de

garanție Perioada de garanție începe în ziua în care dealer-ul predă mașina clientului (maximum o săptămână de la cumpărare) și expiră: • pentru uz privat: după doi ani. • pentru utilizare în închiriere: după douăsprezece luni sau 100 de ore de funcționare. • pentru uz semi-profesional și/sau profesional: după douăsprezece luni sau 100 de ore de funcționare.

Pentru a aplica pentru această garanție clientul trebuie să înregistreze produsul achiziționat la ELIET și să completeze detaliile de înregistrare pe site-ul www.eliyet.eu. Dacă nu aveți acces la Internet, vă rugăm să completați fișa de înregistrare atașată și să o returnați la ELIET.

II. Garanția nu se aplică în următoarele cazuri. • Articole uzate

(cum ar fi lame, rulmenți, curele, lanțuri, roți dințate, anvelope, becuri, siguranțe etc.). • Defecte cauzate de utilizarea necorespunzătoare, neglijență sau daune consecutive de către o sursă externă (cădere, așchii, obiecte străine, accident).

- Defecte cauzate de întreținerea necorespunzătoare a mașinii, deci contrare întreținerii periodice prescrise. • Defecte cauzate de reparații necorespunzătoare efectuate de alții decât dealerii autorizați ELIET sau după folosirea altor piese de schimb decât originale ELIET.
- Defecte cauzate de modificarea necorespunzătoare a designului original al mașinii. • Defecțiuni care apar ca urmare a utilizării mașinii, contrar instrucțiunilor cuprinse în această manual.

• Nerespectarea procedurii de garanție prescrisă sau expirarea perioadei de garanție.

Pentru toate problemele legate de motor, vă rugăm să contactați un centru de service autorizat al motorului

producător.

III.Procedura

- Pasul 1 : La data achiziției, clientul își înregistrează achiziția online prin com
completarea cardului de înregistrare pe www.eliet.eu. În plus, cardul de înregistrare anexat se completează
integral în ziua cumpărării. Prima parte a cardului trebuie returnată la ELIET în termen de o lună. Clientul este
obligat să păstreze toate părțile rămase ale cardului împreună cu factura de achiziție pe durata perioadei de garanție.
- Pasul 2: În cazul în care un defect devine evident, clientul trebuie să îl verifice de către dealerul autorizat ELIET. Dacă dealer-
ul constată un defect de fabricație, el poate invoca garanția în condițiile specificate.
- Pasul 3: Fiecare cerere de garanție trebuie să fie însoțită de un formular de cerere oficial completat în întregime. Acestea
sunt disponibile dealerilor de la ELIET sau de la un importator/agent ELIET. • Pasul 4 : Dealerul comandă piesele necesare
pentru efectuarea reparațiilor. Apoi, dealerul trimite prin fax formularul de comandă împreună cu formularul de garanție
completat și o copie a cardului de înregistrare. • Pasul 5: Formularul de garanție trebuie capsat pe factura de achiziție și
trimis la ELIET sau la un
importator/agent ELIET.
- Pasul 6: ELIET trimite piesele comandate la dealer în conformitate cu livrarea și plata obișnuite
condiții.
- Pasul 7: Piesa defectă va fi examinată de departamentul tehnic ELIET înainte de aprobarea sau
respingerea garanției. ELIET își rezervă dreptul de a decide exclusiv dacă clientul a respectat sau nu
condițiile aplicabile valabilității acestei garanții, adică 1 an sau 2 ani.
Componentele defecte devin automat proprietatea ELIET.
- Pasul 8: Când o cerere de garanție este considerată valabilă, ELIET va credita piesele garantate.
Clienții nu vor avea niciodată dreptul la o rambursare a costurilor cu forța de muncă.

IV. În cazul avariilor cauzate de transport • Toate bunurile

sunt livrate din fabrică. Riscurile de transport sunt suportate de client. ELIET deci

recomandă verificarea mărfurilor pentru eventuale avarii la sosire.

- Orice deteriorare constatată trebuie detaliată pe formularul de livrare înainte de semnare. Asigurați-vă că șoferul companiei
de transport își pune semnătura lângă detaliile despre dauna pe dumneavoastră
copie.
- În lipsa unei declarații scrise și semnate pe formularul de livrare, asigurarea de transport
compania nu va accepta nicio responsabilitate.
- Daunele pot fi solicitate de la transportator folosind o copie a formularului de livrare și o închiriere de acoperire
să vă expun plângerea. • Mașina
deteriorată trebuie păstrată în starea sa inițială până când asiguratorul transportatorului a efectuat o examinare.

**REGISTRATIONCARD
ELIET CUSTOMER SERVICE**

To be able to claim the full rights to which you are entitled, it is important to register within a month after the date of purchase. Therefore fill out this registration form and return the first registration card to the ELIET Customer Service. Your purchase should be registered on the ELIET website www.eliet.be

**REGISTRATIEKAART
ELIET KLANTDIENST**

Om alle klant, aanspraak te kunnen maken op waarborg dient men zich binnen de maand na aankoop bij ELIET te registreren. Hierop wilt u onderstaand document volledig in en stuurt het eerste doek van deze registratiekaart naar de ELIET Klantendienst terug. Registreer uw aankoop op de ELIET website www.eliet.be

**CARTE
SERVICE**

Pour profiter de tous les avantages auxquels vous êtes éligible, il est important de vous inscrire dans le mois suivant l'achat. Complétez donc ce formulaire et renvoyez la première carte de service à la Clientèle ELIET. www.eliet.be



Customer Identity / Klantgegevens / Données du Client / Kundendaten

Name / Naam / Nom / Name		First Name / Voornaam / Prénom / Vorname	
Street / Straat / Rue / Strasse		Nr / N° / N° / Nr	
City code / Post / Code Postal / Postleitzahl		City / Plaats / Ville / Stadt	
Country / Land / Pays / Land		Country / Land / Pays / Land	
Telephone / Telefoon / Téléphone / Telefoon-Nr.		Fax / Faks / Télécoeur / Fax	
E-mail			

Machine identity / Machinegegevens / Données de machine / Daten Maschine

Model / Model / Modèle / Modell		Year of manufacture / Boorjaar / L'année de construction / Baujahr	
Article Code / Artikel code / Code d'article / Artikel-Nr.		Serial number / Seriennummer / Numéro de série / Serien-Nr.	
Date / Datum / Date / Datum			
Signature / Handtekening / Signature / Unterschrift		Stamp of dealer / Stempel van handelaar / Cachet de revendeur / Stempel Fachhändler	

I declare that all information that was filled in is correct and truthful. I also declare to have read and understood the operating manual and the warranty conditions. Ik verklaar dat al deze gegevens waarheidsgetrouw werden ingevuld. Hierdoor geef ik te kennen de gebruiksaanwijzingen en de garantievoorwaarden in begrijpelijkheid te hebben begrepen. Je déclare que tous les données complétées sont correctes et véridiques. Je déclare également d'avoir lu et compris les notices du mode d'emploi et les conditions de garantie. Ich erkläre hiermit, dass alle angegebenen Daten korrekt und wahrheitsgemäß gemacht wurden. Ich erkläre ebenso, dass ich die Garantiebedingungen gelesen und verstanden habe.

Put a crossmark to which application this machine was used
Zet een kruisje bij de toepassing waartoe deze machine wordt ingezet.
Indiquez avec une croix l'usage pour lequel la machine a été utilisée.
Kreuzen Sie an, für welche Art von Gebrauch die Maschine bestimmt ist.

- Home use / Particulier gebruik / Usage particulier / Private Nutzung
- Professional Landscaping / Hoewienersbedrijf / Usage Professionnel / Gewerbliche Nutzung
- Forestry / Bosbouw / Forêt / Forstbetrieb
- Public Groundcare / Openbare groenvoorziening / Espaces Verts Public / Öffentliche Grünflächenversorgung
- Rental / Verhuur / Location / Vermietung

**Dit document dient binnen de maand na aankoop teruggestuurd te worden naar de ELIET Klantendienst.
This document has to be returned to ELIET Customer Service within a month after purchase.
Renvoyez ce document au Service après-vente ELIET dans le mois suivant à la date d'achat.
Dieses Dokument muss innerhalb eines Monats nach Kaufdatum an den ELIET Kundendienst zurückgeschickt werden.**

